

SafetySign SOS



SafetySign SOS ingår i vårt infrastruktursortiment med armaturer som är speciellt framtagna för tuffa omgivningsmiljöer med höga krav på installations- och servicevänlighet, lång hållbarhet och hög skyddsklass (upp till IP67). Armatursortimentet finns i jordat eller dubbelisolerat utförande.

BESKRIVNING

SafetySign SOS har armaturstomme är utförd i en av de högsta klassningarna av rostfritt stål, AISI 316L, (svetsbar). Skylten är utförd i värme- och slagtålig makrolon med lasertryckt skylt på insidan.

Armaturen är speciellt framtagen för hänvisning av bl.a. brandutrustning och nödtelefon i väg-, tåg-, och tunnelbanetunnlar och för att klara av de tuffa omgivningskrav som råder där i form av högt tryck, väta, korrosion m.m. Armaturerna finns med eller utan nedåtriktat ljus för belysning t.ex. även av andra skyltar.

Armaturen levereras med 0,5 alternativt 1 meter brandklassad, halogenfri kabel (TOXFREE 2 eller 3x1,5mm²).

CENTRALA MODELLER

Armaturen är för anslutning till central strömförsörjning.

MONTAGESÄTT

På vägg eller kabelstege.



SafetySign SOS monterad i M4 Cityringentunneln.

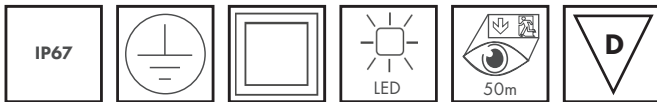

TEKNISK DATA	
Armaturstomme	Rostfritt stål AISI 316L
Piktogram	Klar makrolon med lasertryck.
Kabelgenomföring	2 x M25
IP klass	IP67
Skyddsklass	Klass I eller II
Läsavstånd	50 meter
Omgivningstemperatur	-20°C till +50°C
ELEKTRISK DATA	
Nätmatning	230VAC/230VADC 50/60Hz
LED drivdon	Friwo LT10
Effektförbrukning	8W
Ljuskälla	2 x LED krets kort (backlite)
Avsäkring	1 x 2A T 5x20
Förmonterad kabel	0,5/1,0m. TOXFREE 2 alt. 3 x 1,5mm ²
STANDARDS	
Generella krav	DS/EN 60598-1 (generella krav)
Nödbelysning	DS/EN 60598-2-22
Utrymningsbelysning	DS/EN 1838
IP Klassning	IEC 60 529
Miljötålighet (Tryck)	IEC 60068-2-13 1983

D-klassning – För utrymmen med förhöjd brandrisk.

Armaturer som monteras i utrymmen med förhöjd brandrisk, där det finns risk för dammansamling på armaturhöljet, måste vara godkända för detta. D-märkning innebär att armaturen har begränsningar när det gäller maximal yttre temperatur (maximalt +90°C vid normal drift).

REFERENSOBJEKT

SafetySign SOS sitter monterad i M4 Cityringentunneln i Köpenhamn.

MÅTT (mm)

Från sidan

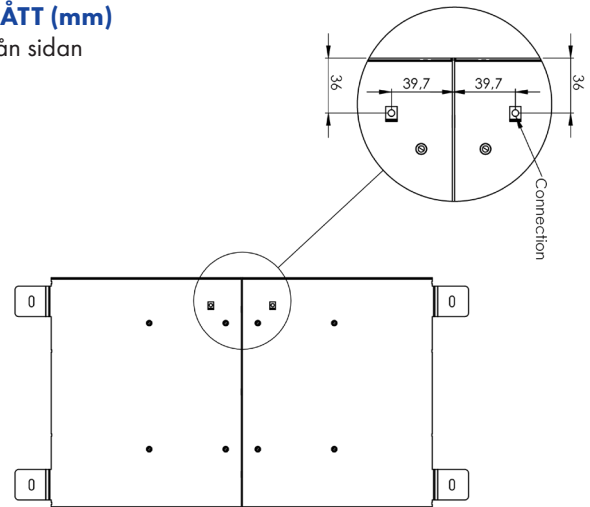

Ovanifrån

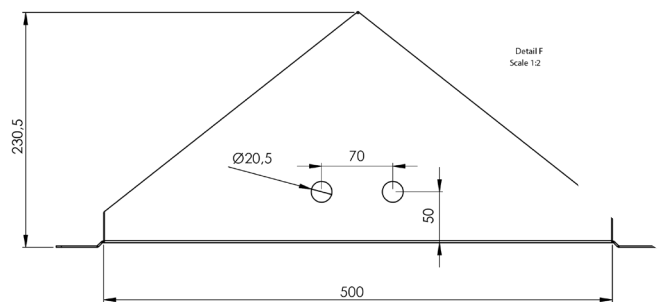

Framifrån

