

# MU06

## Powerline övervakningsmodul

- Ljusstyrning (DS), (BS) och (gDS), enl. nedan.
- integrerad armaturövervakning.
- integrerad tändfasgång.
- integrerad nätövervakningsfunktion.
- integrerad kontakt för att avbryta dim-spänning / DALI-BUS.

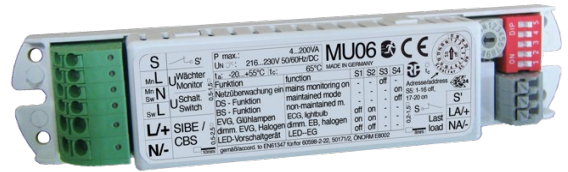

**Viktig information!** Dessa instruktioner är endast avsedda för utbildade elektriker eller ansvarig installationsfirma. Installationskraven nedan måste noteras och följas före och under installationen.

**Observera!** Anspråk på garanti kan inte göras i händelse av skada orsakad av att dessa instruktioner inte följts. Vi tar inget ansvar för följdskador till följd av detta. Denna bruksanvisning måste läsas mycket noggrant innan produkten tas i drift.

MU06 används för nödbelysningsystem i multiControl plus-serien.

Med de integrerade driftlägena, permanentdrift (DS), beredskapsdrift (BS) och tänd/släckfunktion (gDS) är det möjligt att, på varje utgång, ha en blandad funktion. Detta utan behov av ytterligare ledningar.

Konfigurationen av driftsätten DS och BS sker med DIP-omkopplarna på MU06.

För funktionen gDS finns en switchinggång (L'/N) tillgänglig. För detta krävs att MU06 konfigureras som BS via DIP-switchen.

*(För kretsar med individuell armaturstyrning (DCM12E) krävs inte konfigurationen på MU06; programmeringen av kretsarna sker via webbgöransnittet.)*

Tillsammans med SAM-modulen kan de gDS inställda armaturerna styras, genom att använda en SAM-ingång. Detta kommer att styra alla gDS armaturer på en eller flera kretsar, beroende på programmering.

Adresseringen av MU06 i kretsen sker med DIP-omkopplaren S5 (se tabell) och den roterande DIP-omkopplaren. Detta gör övervakning av en armatur och omkoppling av en armatur möjlig.

### Inställning av DIP-switcharna

Funktion	DIP S1	DIP S2	DIP S3	DIP S4	DIP S5	Vridpotentiometer
Övervakning av armatur 1-16	-	-	-	-	AV/OFF	Ställ in 1 ... 16
Övervakning av armatur 17-20	-	-	-	-	PÅ/ON	Ställ in 1 ... 4
Nät(fas)övervakning aktiverad	-	-	AV/OFF	-	-	-
Permanentdrift (DS)	-	-	-	PÅ/ON	-	-
Beredskapsdrift (BS)	-	-	-	AV/OFF	-	-

### Tröskelvärden för enkelarmaturövervakning.

De tekniska gränsvärdena för individuell armaturövervakning finns i följande tabell.

Beroende på strömförbrukningen för de anslutna lasterna, upptäcks inte fel på enskilda lysdioder av MU06.

Det måste säkerställas att den maximala tomgångsströmförbrukningen för driftdonet inte överstiger de tekniska gränsvärdena, för att garantera upptäckten av ett armaturfel.

Last	DIP S1	DIP S2	Armaturfel	Inget armaturfel
Elektroniskt drivdon/glödlampor	AV/OFF	PÅ/ON	< 4,3 mA	> 4,5 mA
Dimbart elektroniskt drivdon/halogen-transformator	PÅ/ON	PÅ/ON	< 40 mA	> 45 mA
Drivdon för LED	AV/OFF	AV/OFF	< 0,9 mA	> 1,1 mA

En dubbel adresstilldelning i kretsen leder till funktionsfel vid båda användningarna och är inte tillåten.

Den integrerade tändfasgången (L'/N) är till för omkoppling av individuella MU06. Detta gör det möjligt att tända armaturer, inställda som beredskapsdrift, tillsammans med allmänbelysningen.

De anslutna armaturerna till MU06 matas av multiControl aggregatet, via SIBE-ingången L/+ och N/-. Styrning av MU06-enheten kopplar bara spänningen på SIBE-ingången vidare till armaturen.

Den integrerade nätövervakningsingången (L/N) är för övervakning av lokal nätspänning. Vid nätavbrott så tänder MU06 upp den anslutna armaturen. Efter att strömmen återvänder till nätövervakningsingången på MU06 återgår den anslutna armaturen omedelbart till normalläge. DIP-switchen S3 aktiverar den integrerade nätövervakningsfunktionen.

Den integrerade kontakten (S/S') används för att avbryta en dimspänning eller en DALI-BUS till det drivdon som är anslutet till MU06. Vid test- eller nöddrift (batteridrift, modifierat underhållsläge, nätavbrott på den integrerade nätmonitorn) kommer den potentialfria kontakten att öppnas. Det anslutna drivdonet reagerar, enligt egenskaperna/programmeringen, på avbrottet av dimspänningen/DALI-BUS. Efter tester eller akuta operationer kommer kontakten att stängas.

**Viktigt:** Om du byter modul, så ska den gamla modulen hanteras som elektronikskrot och ej kastas i hushållsavfall.



**Rengör inte med frätande rengöringsmedel!**

# MU06

## Powerline övervakningsmodul

### Tekniska data

Max ansluten last	4 - 200 VA
Inspänning AC	230V 50Hz +/- 20%
Inspänning DC	180 - 300V
Inspänning fasövervakning	195V AC
Avstånd aggr. & MU06	max. 500m
Kapsling	Polycarbonat
Max V och A på ingång S/S'	24V DC 1A, 120V AC 0,5A
Omgivningstemperatur	-20°C to +55°C
Högsta tillåtna temperatur	65°C
Effekt vid beredskapsdrift	1,2W
Effekt vid permanentdrift	1,25W
Lastbrytare	2-polig

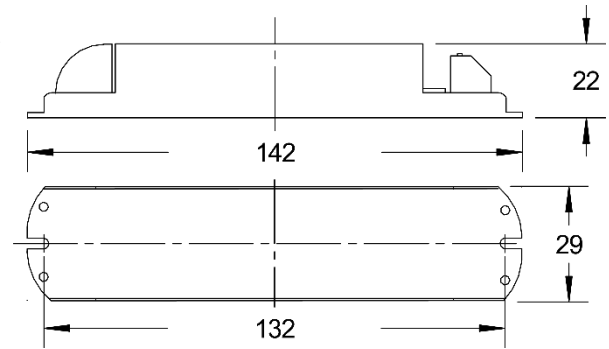

### Kopplingsschema

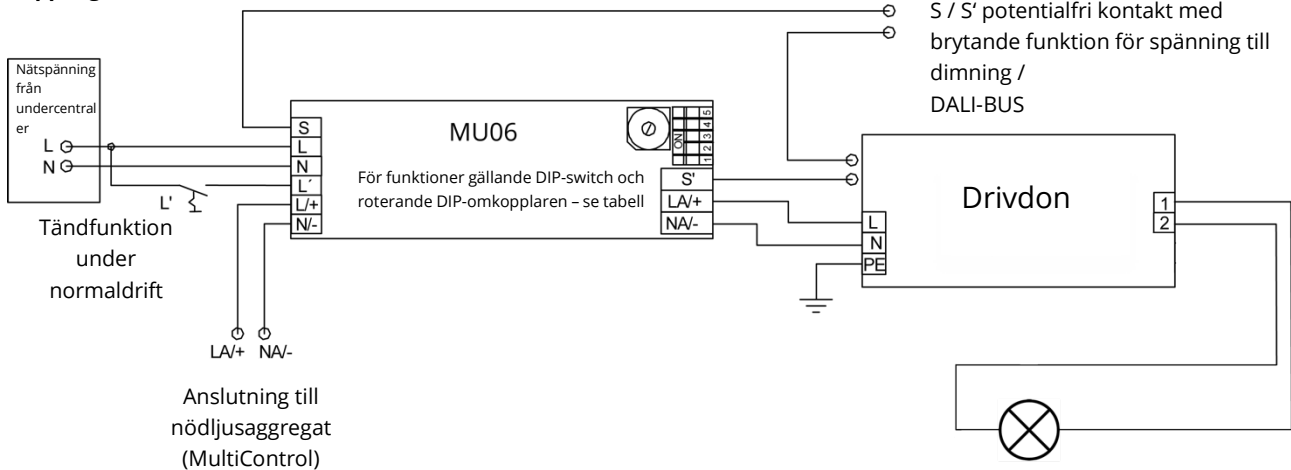

### Inkopplingar

S / S'	potentialfri kontakt för att avbryta dimspänning / DALI-BUS (tillval, dimbart drivdon)
L / N	nätanslutning vid användning av den integrerade nätövervakningsfunktionen (tillval)
L' / N	nätanslutning (kopplat nät) för att tända last under nätdrift (tillval)
L/+ / N/-	anslutning till nödbelysningsystemet (observera polariteten)
LA/+ / NA/-	anslutning till konsumenter / ballast (t.ex. drivdon, glödlampa etc.)

**Info:** Anslutningen N, mellan L och L' är såväl för anslutning av en nollledare med en kopplingsspänning, som för anslutning av en nollledare med en övervakad spänning (nätövervakningsfunktion). Denna kontakt används för båda anslutningarna.

# MU06

## Powerline övervakningsmodul

### Karakteristisk inkopplingsström

